

クランプ 押込器

適用

くさび型引留クランプの取付けは、弛度調整後

(1)取付け準備 (2)くさび・本体の取付け (3)くさびの押込み (4)ジャンパ金具の取付
の手順で作業を行う

電線上に取りつけられたくさびの先端付近に半割状に開いた本体を上から被せ、くさびの上に手で強く引き込む
なお、この時本体とくさびの合番を確認する

品種番号	22-09-056~057
仕様	OPGW290, 500用
メーカー	大同電機工業, 旭電機

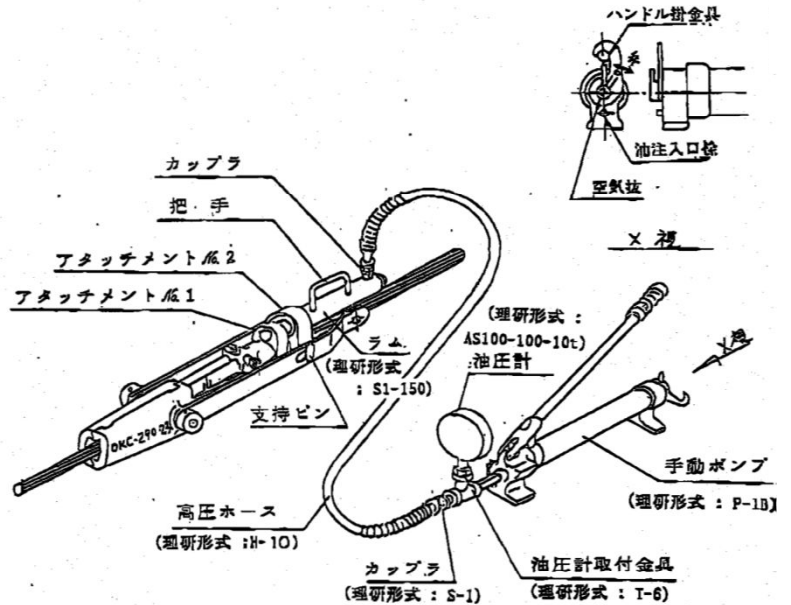
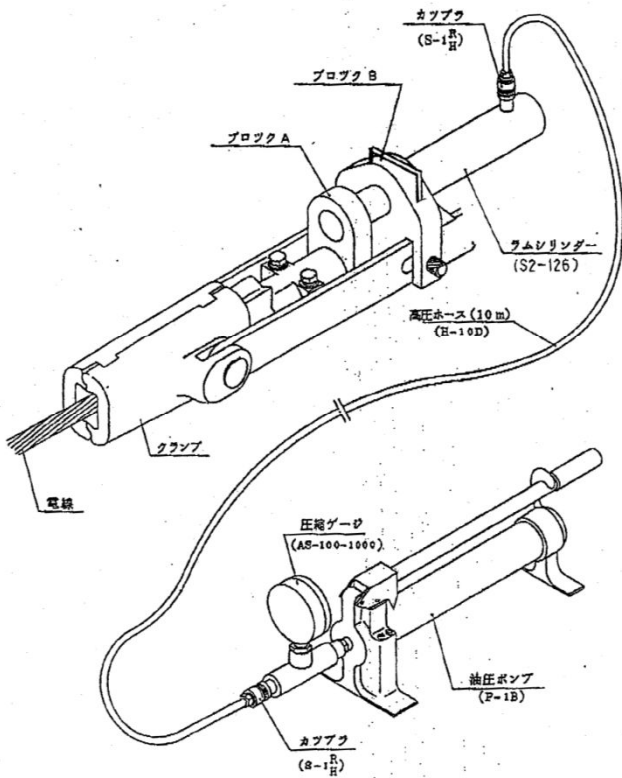

注意事項

- くさびの押込位置は目線であって、押込力の管理は圧力ゲージにて行います。指定押込力7500kgで3本線内に本体端が収まらない場合は次の点検を行う (1)合番の確認, (2)圧力ゲージの誤差の有無 1,2とも正常な場合は管理者に連絡し指示を待つ
- 圧力ゲージは丁寧に取扱い、叩いたり、物をぶつけたり、衝撃のかかる取扱いはしない。標準ゲージと対比し誤差の有無を調べる 標準ゲージとの誤差は±1.5%以内の物を使用し、それ以上の誤差のあるゲージは使用しない

品番	適用電線 (ACSR系)	外径 (mm)	くさび押込圧力 (kg)	定格圧力 (TON)	引張強度 (kgf)	ホース長 (m)	品種番号	システムコード
OKC-290-23	OPGW290mm ²		7,500	10		10	22-09-056	30-600-400-10
OKC-500-29U-3	OPGW500mm ² 30ACmm	29.4	16,000	20	47000	10	22-09-057	30-600-500-10