

電線押え金具

適用

電線を風の繰り返し移動の疲労から防護するため、金車上に電線を固定する装置に用いる



品種番号	20-07-002
仕様	610,810用
メーカー	安田製作所

電線押え金具 (ACSR610, 810用)

W951型

部品名	材質	記事
電線押え金具	SS41	JIS G 3101
締付ベルト	ポリエステル繊維	BLR-020
押えゴム	CR	Hs(JIS A)85 (JIS K 6301)

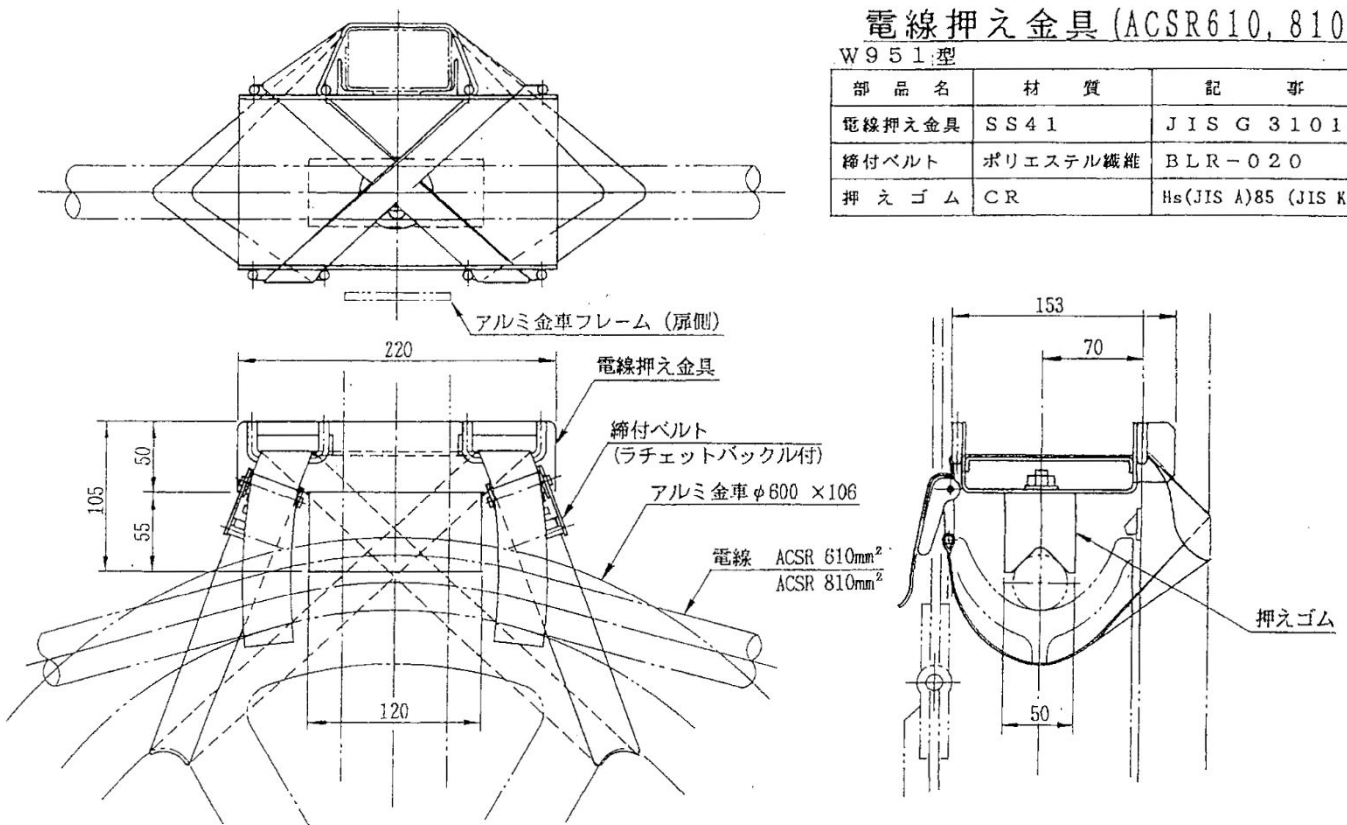

重量 2.5 kg

型式	適用電線 (mm ²)	適用金車 (φ)	全高 (mm)	全長 (mm)	重量 (kg)	品種番号	システムコード
W952	ACSR610 ACSR810	アルミ金車 φ600 × 106 ガイドパイプ付	125	220	2.5	20-07-002	20-500-100-10