

# 吊 金 車 (IK型 2輪)

適用  
吊金延線工法用

品種番号	20-05-074
仕様	IK型 2輪
メーカー	安田製作所



## 2 輪 吊 金 車

設計図番

型 番

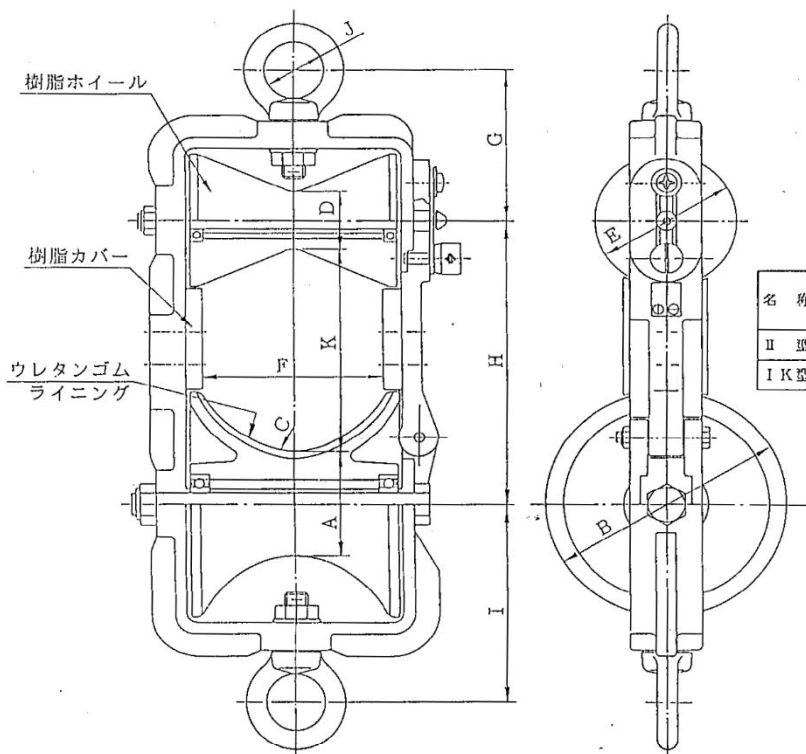

名称(型式)	寸 法 (mm)											重量 (kg)
	A	B	C	D	E	F	G	H	I	J	K	
II 型 (P392E)	54	120	20	30	70	88	80	150	105	30	108	2.6
IK型 (P392K)	46	110	15	24	60	80	67	130	92	25	95	1.9

重量 *kg*

型 式	種 類	最大通過物径 (mm)	定格荷重 (kgf)	全高(mm)	全長(mm)	全幅(mm)	重量(kg)	品種番号	システムコード
P392K	2輪	70	200	355	118.0	110	1.9	20-05-074	20-200-520-20