

吊 金 車 (3 輪)

適 用

吊金車を支持ロープで吊りあげることにより3線同時に吊金可能となり、
新設あるいは増架工事に適す

品種番号	20-05-052,055,072
仕様	3 輪
メーカー	安田製作所

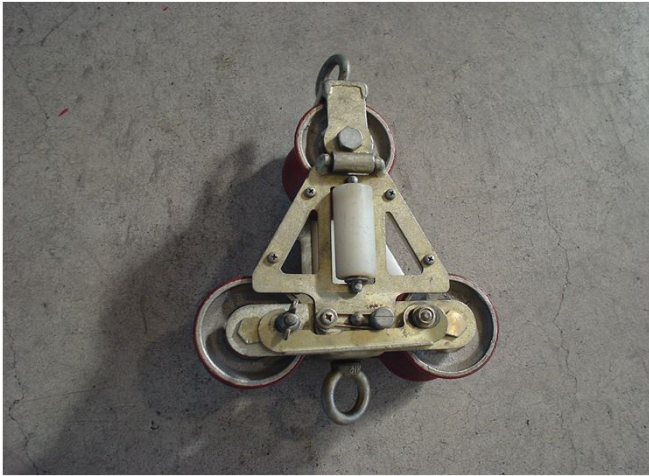

3輪6号

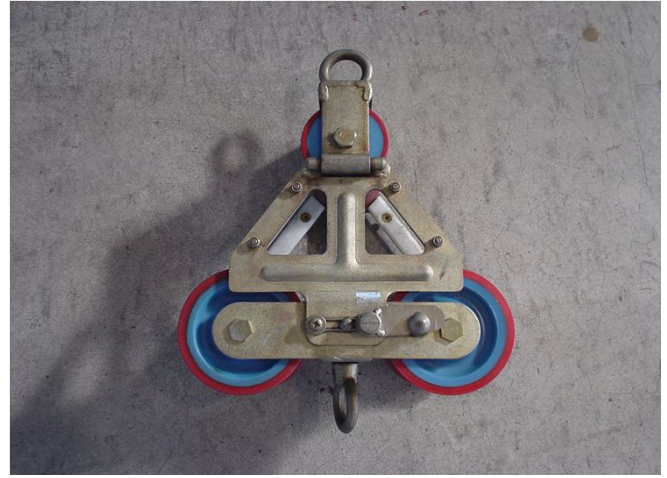

3輪8号

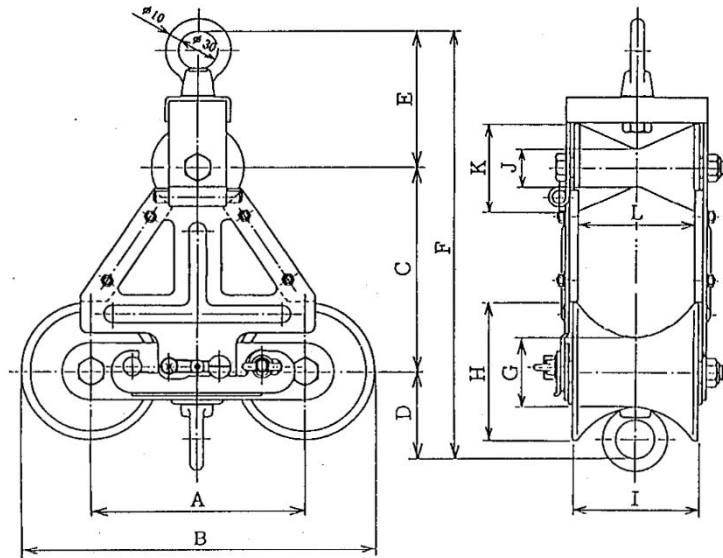

	型 式	A	B	C	D	E	F	G	H	I	J	K	L	重 量
6 号	P393A	150	234	150	64	98	312	50	84	80	50	84	70	3.5kg
8 号	P393F	160	260	155	77	105	337	50	100	97	36	71	90	3.5kg
15 号	P393E	180	306	200	70	114	384	70	126	115	40	90	120	6.8kg

特 長

3輪型吊金車は2輪で電線を支持するため1輪型吊金車に比べ多くの優位性がある

延線中の電線回転の原因となる毎々減少が発生せず電線回転が少ない

電線の通化抵抗および引留クランプ等のジョイント追加抵抗が少ない

種 類 (3 輪)	適用電線 (mm ²)	最大通過物径 (mm)	許容垂直荷重 (kgf)	破壊強度 (kgf)	全高(mm)	全長(mm)	全幅(φ)	重量(kg)	品種番号	システムコード
6 号	410以下	65以下	300	960	312	129	110	1.1	20-05-072	20-200-530-10
8 号	810以下	80以下	400	1280	337	260	143	3.5	20-05-055	20-200-530-20
15 号	1520以下	100以下	400	1600	384	306	115	6.5	20-05-052	20-200-510-45