

工具落下防止対策(トルクレンチ)

トルクレンチは、落下防止が必要な工具です。

現在の落下防止対策で大丈夫ですか？

当社のトルクレンチは、作業性、安全性が向上するような落下防止対策を施しています。



本体・ソケット・安全帯
の一体化



締付け・ソケット交換
作業も安心



安心して、作業が進行することをお約束します。



株式会社 電力機材サービス

トルクレンチ・ソケット落下防止装置 仕様(構造)

仕様(構造)

全体図

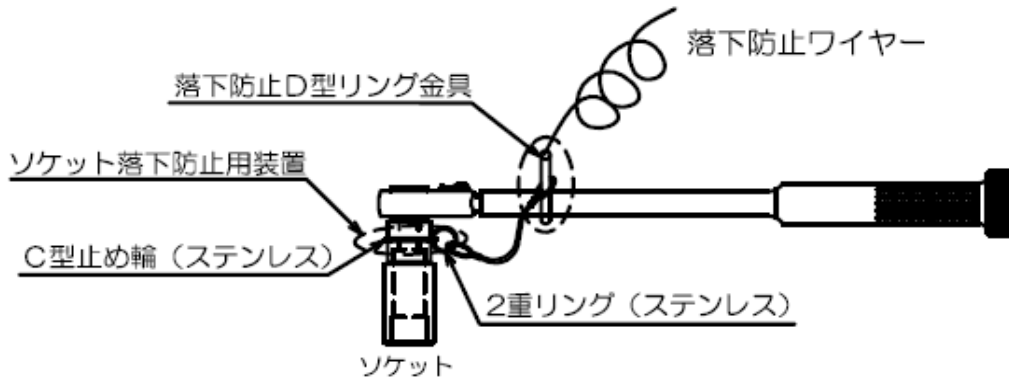

ソケット

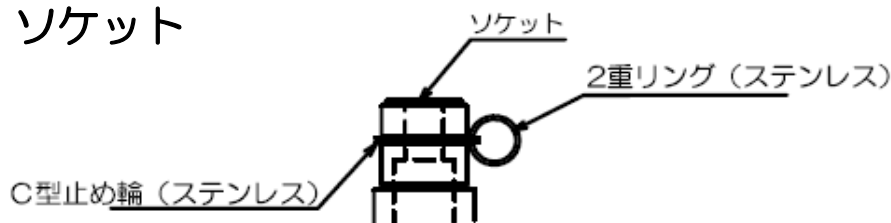

フリー回転するC型止め輪の、はめ込みによりソケット回転時にはロープ等の絡み付きがなくなります。

2重リングをC型止め輪に取付けることで、交換時には片方の2重リングからステンレスワイヤーを外し、落下防止用ロープを付けて対応することでソケットがフリー状態になり、落下を阻止出来るようにしました。



ソケット交換時・状態



株式会社 電力機材サービス

本社	〒101-0021	東京都千代田区外神田6-10-6	TEL 03-5933-6560
つくば事業所	〒300-3554	茨城県結城郡八千代町尾崎396-1	TEL 0296-49-3662
喜連川事業所	〒329-1412	栃木県さくら市喜連川字高山5129-8	TEL 028-686-7064