

# M t ラ イ ナ ー (15H2-J2-C30)

## 適 用

車両構成は3両で、動力台車、連結台車、運搬台車を使用  
動力台車に乗用(運搬)台車を連結する

品種番号 47-17-050~052

仕様 15H2-J2-C30

メーカー 藤井電気

## 燃料は軽油

15H2-J2-C30

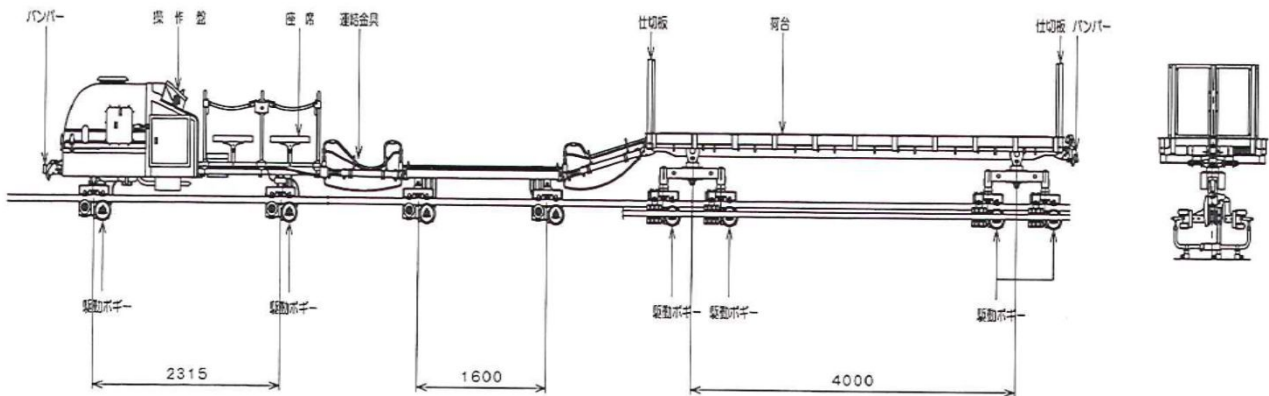
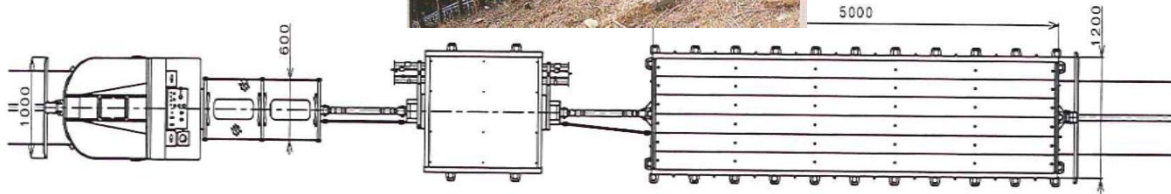

※レール及び工所用台車は保有しておりませんので別途レンタル先を紹介いたします。

### 物輸用レール(3t)

### 工所用台車

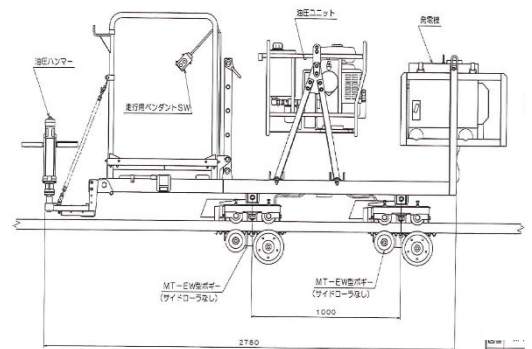
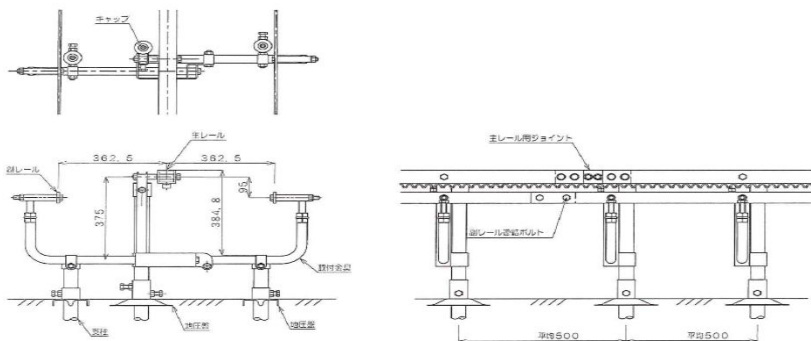

型番	乗車定員	登坂角度(度)	走行速度m/分(度)	積載重量(kg/度)	駆動方式エンジン(cc)	全長(mm)	全幅(mm)	重量kg	品種番号	システムコード
15H2	2	+45° -45°	38(0°) 20(45°)	3000/30° 2000/40°	油圧8WD 1500	動力台車3500	動力台車 800	総重量 2000 動力台車 930 連結台車 130 運搬台車 940	47-17-050	60-200-320-01
J2		+45° -45°				連結台車1000	連結台車 400		47-17-051	60-200-320-02
C30		+45° -45°				運搬台車5000	運搬台車1200		47-17-052	60-200-320-03