

中間支持金具

適用

風車型搬器を使用したOPGWの延線に適用する中間支持器を使用する抱角によって中間支持金具を交換する

品種番号	30-01-015~019
仕様	2型 3型
メーカー	藤井電工

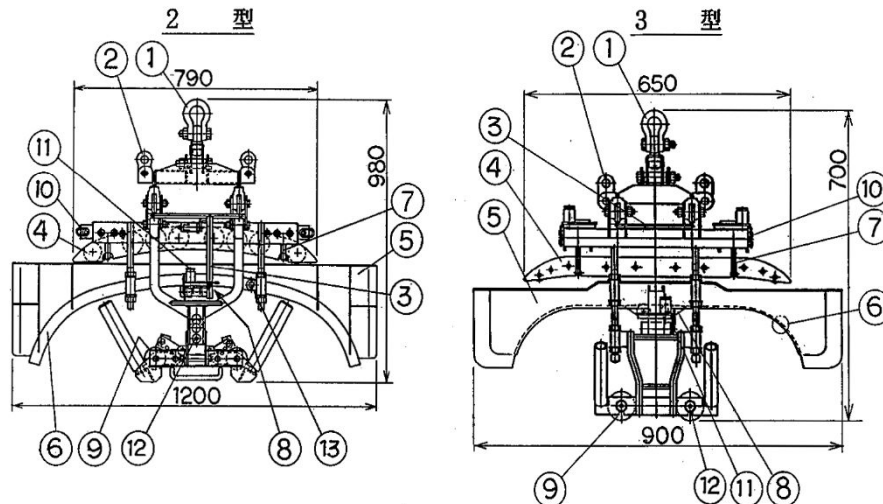
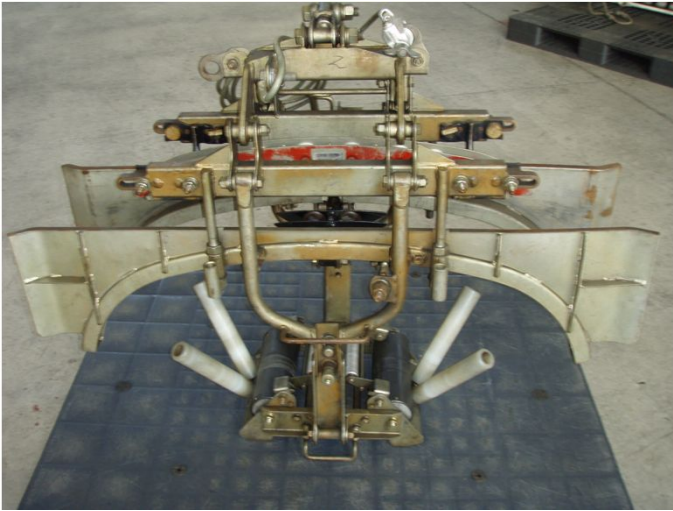

番号	名称	材質	番号	名称	材質
①	吊り環	S45C	⑧	連結ロープ受ローラ	S45C
②	相取りリング	高張力鋼	⑨	ケーブル受ローラ	ウレタン
③	開閉レバー	SWRM8	⑩	支持器開閉装置	SS41
④	支持器	SCM435	⑪	連結ロープ受ローラ開閉装置	SS41
⑤	ガイドプレート	SPCC	⑫	ケーブル受ローラ開閉装置	SS41
⑥	ガイドレール	SS41	⑬	ガイドレール調節金具	S45C
⑦	U環	SCM435			

特記事項

種類	適用電線 外径(φ)	適用抱角 (度)	定格荷重 (kgf)	全長 (mm)	重量 (kg)	品種番号	システムコード
2型30°用	24mm	0~40	2,500	790	58.0	30-01-015	30-900-200-20
2型60°用	24mm	30~60	2,500	760	58.0	30-01-016	30-900-200-30
3型30°用	14mm	0~40	1,500	650	33.0	30-01-018	30-900-200-50
3型60°用	14mm	30~60	1,500	720	33.0	30-01-019	30-900-200-60