

# 吊上フック

## 適用

鉄塔上において緊線後、電線を金車よりはずし、アーマーロードを取り付けて懸垂クランプに移す際に使用します。

品種番号	20-19-030~031
仕様	4号, 8号
メーカー	安田製作所

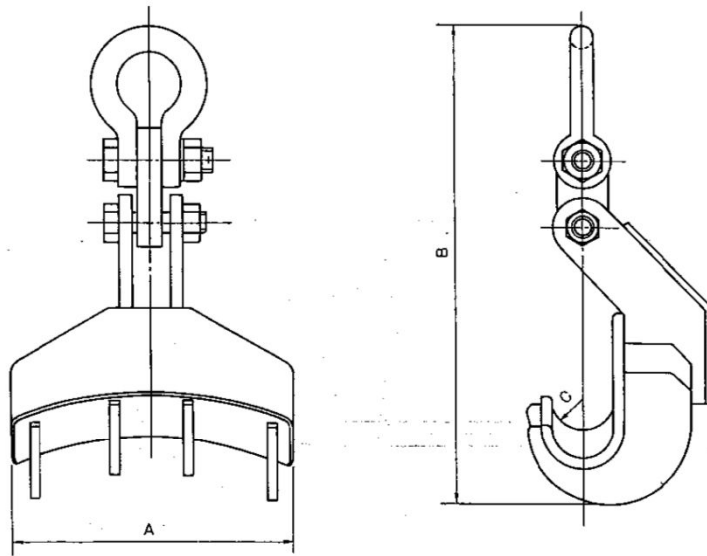

種類	各部の寸法			単位: mm
	A	B	C	
4号	258	332	R30	
8号	348	592	R37.5	

## 特記事項

Uクレビス: 4号 UCH1200  
: 8号 UCH3230

型式	種類	適用電線 (ACSR系)	許容荷重	全長 (mm)	全高 (mm)	重量 (kg)	品種番号	システムコード
F502	810・4号	810mm <sup>2</sup> 以下	4,000	258	332	15	20-19-030	20-600-200-10
F503	1520・8号	1520mm <sup>2</sup> 以下	8,000	346	592	30	20-19-031	20-600-200-20